

**Stopper, gedämpft, pneumatisch, DBS-255**  
**Stopper, damped, pneumatic, DBS-255**

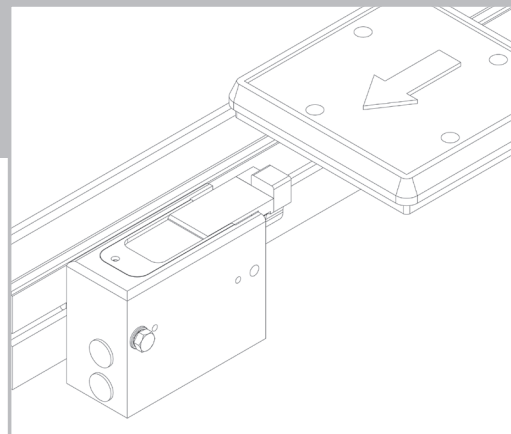
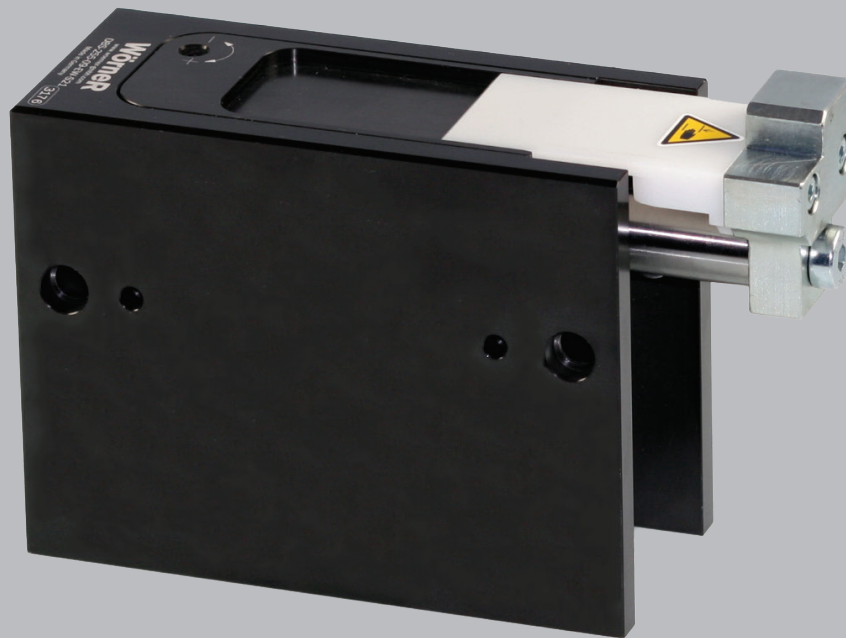

**Datenblatt**  
**Data Sheet**

Nr./No. 44000693  
gültig ab/valid from  
2021/02

**Der Wörner-Stopper. Das Original.**

## Stopper, gedämpft, pneumatisch, DBS-255

## Stopper, damped, pneumatic, DBS-255

### Funktionsbeschreibung

Der Stopper hält einen oder mehrere Werkstückträger (WT) an einer definierten Position an und gibt sie nach Bedarf zum Weitertransport frei. Die Absenkbewegung erfolgt über einen pneumatischen Linearantrieb. Über Näherungsschalter kann die Anschlagposition (oben/unten) abgefragt werden.

### Functional Description

The stopper places one or multiple pallets in a defined position and clears them individually for downstream transport. The stopping process is damped for a gentle deceleration. The lowering movement is pneumatically driven. Proximity switches can be employed to identify the upper and lower positions of the stop.

### Nutzen

- flexibler Einsatz durch große Anzahl frei konfigurierbarer Varianten
- sanftes Stoppen des auflaufenden Werkstückträgers durch integriertes Dämpfungssystem
- ggü. ungedämpften Vereinzelnern um bis zu 95% reduzierte Aufprallkraft
- präzise Positionierung des WTs durch sicheres Einfahren in die Endlage und keine Gegenkraft in der Endlage
- breiter Einsatzbereich durch einfach und stufenlos einstellbare Dämpfungskraft

### Value

- flexible use by large number of freely configurable variants
- gentle deceleration and stopping of pallet through integrated damping system
- force of impact reduced by up to 95% in comparison to undamped stoppers
- precise positioning of the pallet through reliable running into the final position and no opposing force in the end position
- wide range of applications thanks to simple and infinitely adjustable damping force

### Varianten

- Absenkhub: 9 mm
- einfach- bzw. doppeltwirkend
- hitzebeständig/kältebeständig
- vorbereitet für elektronische Positionsabfrage
- Stahlschlag 19 mm breit, Stahlschlag 35 mm breit
- kundenspezifische Lösungen
- diverses Zubehör

### Product Types

- lowering stroke: 9 mm
- single-acting/double-acting
- heat-resistant/cold-resistant
- prepared for electronic position sensor
- steel stop 19 mm wide, steel stop 35 mm wide
- customer-specific solutions
- various accessories

### Einsatzbereich

Min. Vortriebskraft: 3,5 N  
Max. Vortriebskraft: 300 N

Fördergeschwindigkeit	WT-Masse
6 m/min	270 kg
9 m/min	220 kg
12 m/min	160 kg
18 m/min	110 kg
24 m/min	60 kg
30 m/min	40 kg

Alle Angaben gelten für einen Reibwert zwischen Fördermittel und WT von  $\mu = 0,07$  und einen Stahlschlag, sind experimentell ermittelt und im Dauerversuch bestätigt.

### Scope of application

Min. propelling force: 3.5 N  
Max. propelling force: 300 N

Conveying speed	Pallet weight
6 m/min	270 kg
9 m/min	220 kg
12 m/min	160 kg
18 m/min	110 kg
24 m/min	60 kg
30 m/min	40 kg

All specifications apply for a coefficient of friction between means of conveyance and pallet of  $\mu = 0.07$  and a steel stop. They are experimentally determined and confirmed in endurance and fatigue tests.

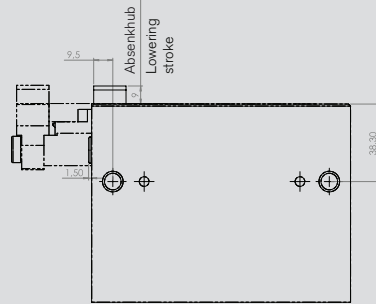
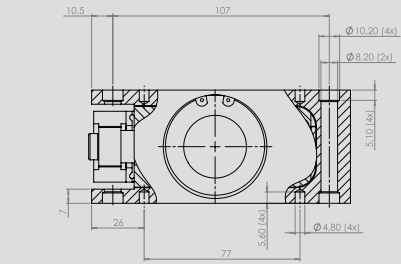

Anschlag S35  
Stop S35



Anschlag S19 kann links oder rechts  
angeschraubt werden  
Stop S19 can be screwed on to left  
or right side

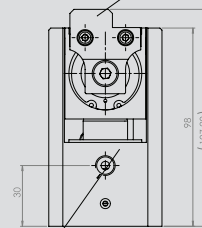

Für Luftanschluß zum Absenken (EW)  
Air connection for lowering movement  
(single-acting)

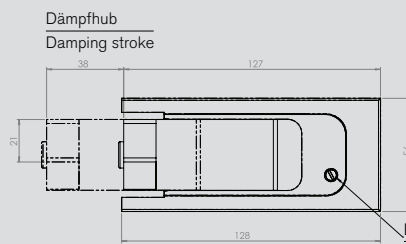

Dämpfrichtung  
Damping direction

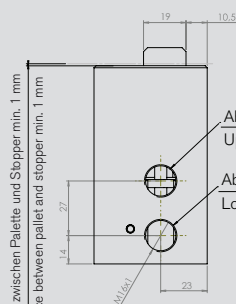
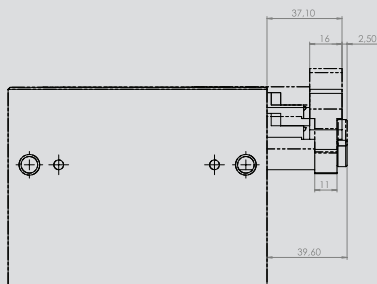

Abstand zwischen Palette und Stopper min. 1 mm  
Clearance between pallet and stopper min. 1 mm

DBS-255-09-EW-E

Nut, nur bei elektronischer Abfrage  
Notch, for electronic sensor only

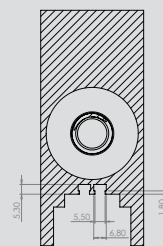
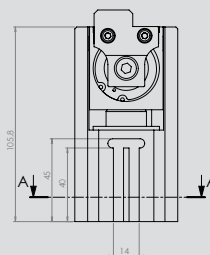

SCHNITT A-A

DBS-255						
<b>Typ</b> DBS-255						
<b>Absenkhub [mm]</b> 09						
<b>Funktion</b> EW = einfachwirkend DW = doppeltwirkend*						
<b>Temperaturbereich</b> = normal                    0 °C bis + 60 °C H = hitzebeständig*        0 °C bis + 105 °C K = kältebeständig*						
<b>Positionserkennung (Anschlag oben/unten)</b> = ohne Abfrage, vorbereitet für induktive Abfrage E = elektronische Abfrage [1] Induktive Abfrage siehe Zubehör (Bestellcode leer)						
<b>Anschlag</b> S19 = Stahlanschlag 19 mm breit S35 = Stahlanschlag 35 mm breit						
<b>Kundenspezifische Ausführung [2]</b>						

[1] hitzebeständige Variante nur bis + 80 °C

[2] wird entsprechend vergeben

\* auf Anfrage

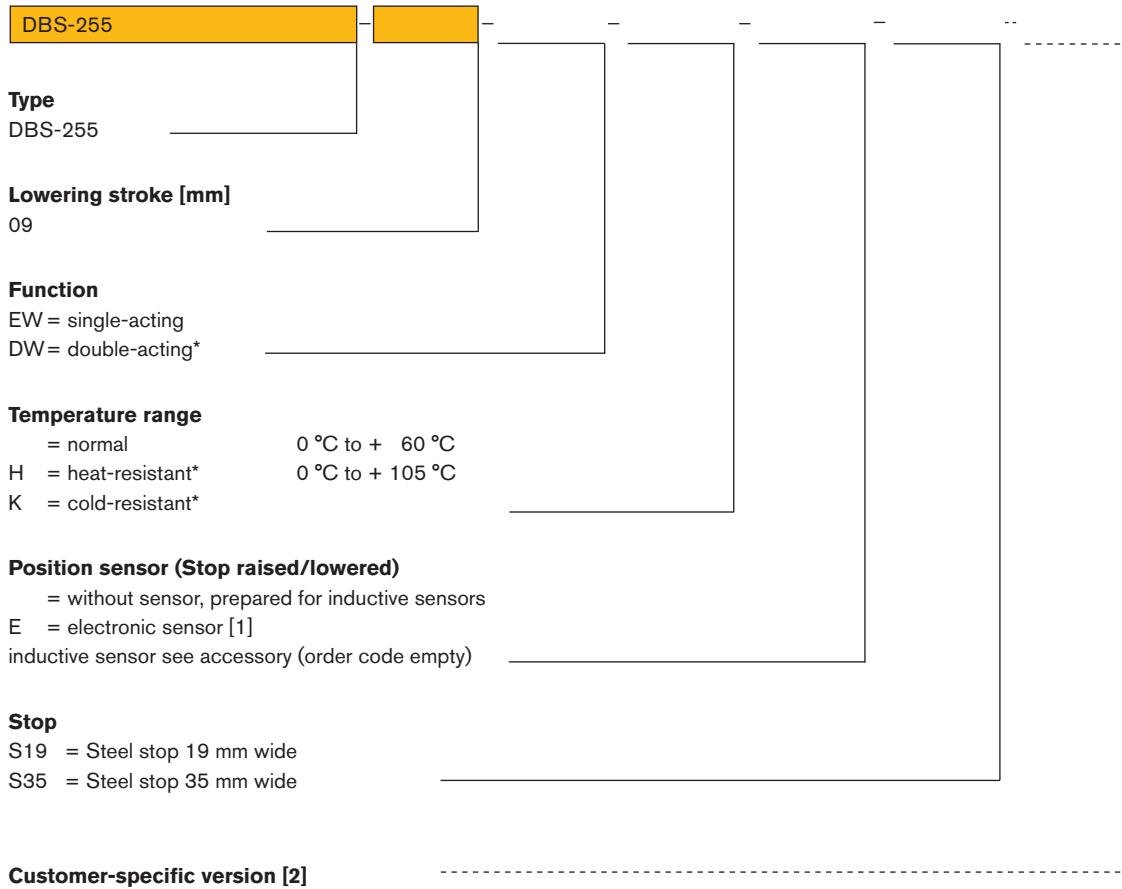

[1] heat-resistant version only up to + 80 °C

[2] assigned correspondingly

\* on request

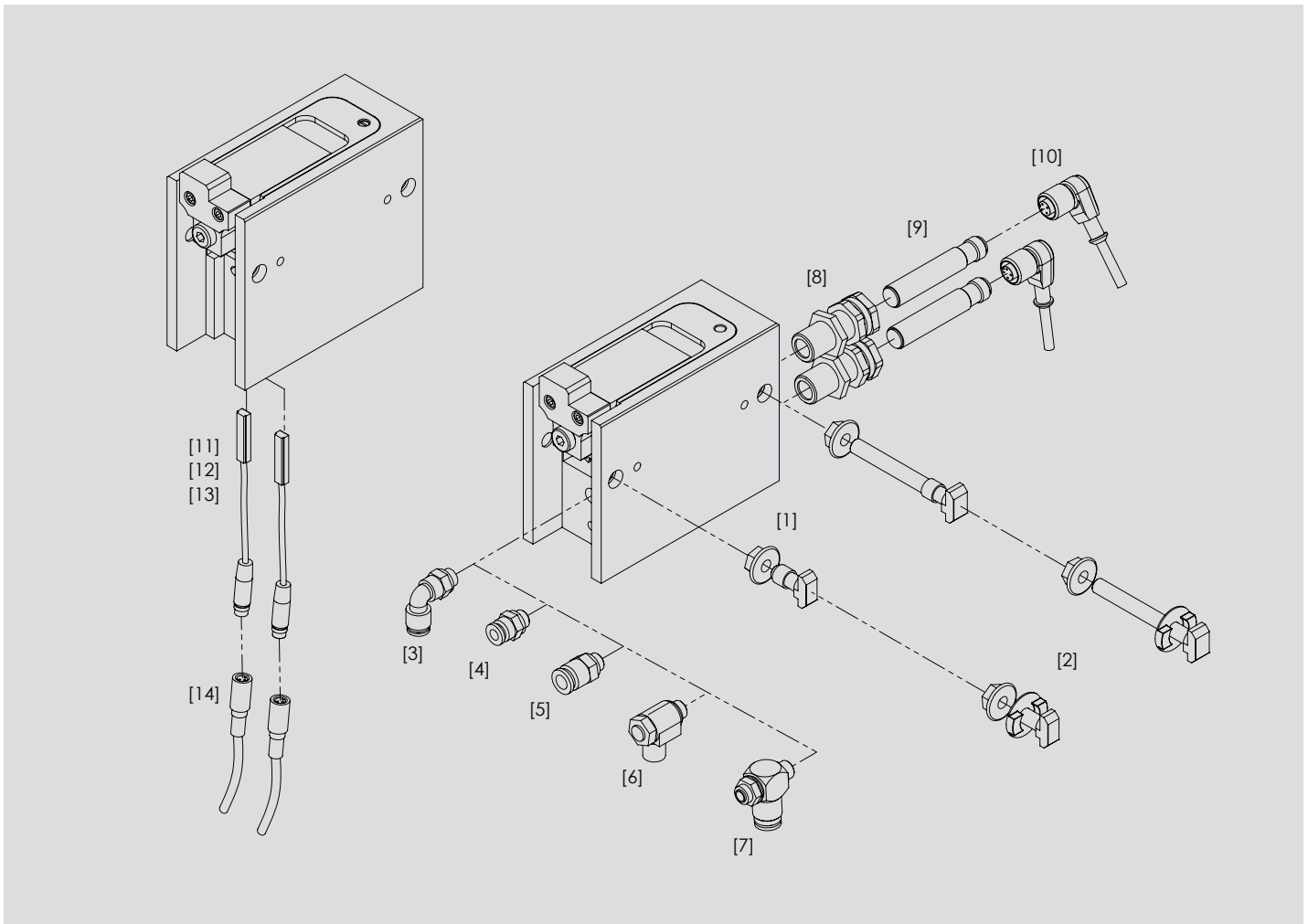

Pos-Nr.	Produktbezeichnung	Beschreibung	Bestell-Nr.
[01]	<b>Befestigungssatz</b>	Standard	44000697
[02]	<b>Befestigungssatz</b>	Heavy-Duty	44000681
<b>Luftanschluss</b>			
[03]	Winkelluftanschluss	für Schlauch-Außendurchmesser Ø 6 mm	13539
[04]	Gerader Luftanschluss	für Schlauch-Außendurchmesser Ø 6 mm	04520007
[05]	Gerader Luftanschluss	für Schlauch-Außendurchmesser Ø 8 mm	04520008
[06]	Zuluftdrossel	für Schlauch-Außendurchmesser Ø 6 mm	04510001
[07]	Zuluftdrossel	für Schlauch-Außendurchmesser Ø 8 mm	18075
[08]	<b>Klemmhalter</b>		30540
[09]	<b>Näherungsschalter</b>		19010
[10]	<b>Sensorkabel</b>	Länge: 5 m	06290003
[11]	<b>Elektronischer Sensor</b>	Stecker M8x1, Kunststoffgehäuse, Länge: 29 mm	18620
[12]	<b>Elektronischer Sensor</b>	Stecker M8x1, Aluminiumgehäuse, Länge: 20 mm	06210009
[13]	<b>Elektronischer Sensor*</b>	Stecker M12x1, Aluminiumgehäuse, Länge: 20 mm	06210010
[14]	<b>Sensorkabel</b>	Länge: 5 m (für 18620)	06290003

\* von der Mercedes-Benz Group AG zugelassener Sensor

Temperaturbereich: 0 °C bis + 60 °C

Hitze- und kältebeständiges Zubehör auf Anfrage

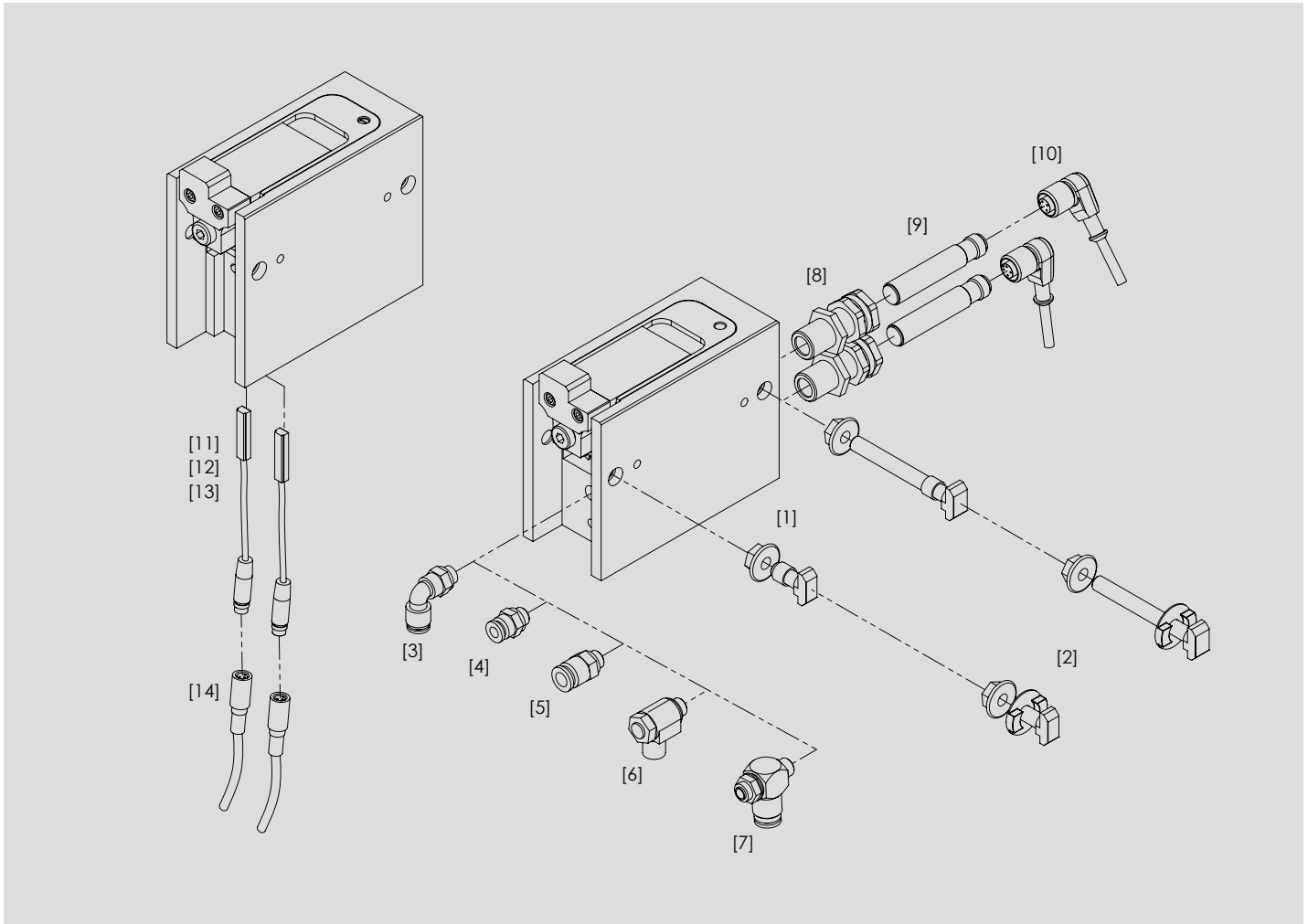

Item no.	Product name	Description	Order no.
[01]	<b>Assembly kit</b>	Standard	44000697
[02]	<b>Assembly kit</b>	Heavy-Duty	44000681
<b>Air connection</b>			
[03]	Angular air connection	for external hose diameter Ø 6 mm	13539
[04]	Straight air connection	for external hose diameter Ø 6 mm	04520007
[05]	Straight air connection	for external hose diameter Ø 8 mm	04520008
[06]	Inlet air throttle	for external hose diameter Ø 6 mm	04510001
[07]	Inlet air throttle	for external hose diameter Ø 8 mm	18075
[08]	<b>Clamping holder</b>		30540
[09]	<b>Proximity switch</b>		19010
[10]	<b>Sensor cable</b>	Length: 5 m	06290003
[11]	<b>Electronic sensor</b>	Plug M8x1, plastic housing, length: 29 mm	18620
[12]	<b>Electronic sensor</b>	Plug M8x1, aluminium housing, length: 20 mm	06210009
[13]	<b>Electronic sensor*</b>	Plug M12x1, aluminium housing, length: 20 mm	06210010
[14]	<b>Sensor cable</b>	Length: 5 m (for 18620)	06290001

\* sensor approved by Mercedes-Benz Group AG

Temperature range: 0 °C up to + 60 °C

Heat- and cold-resistant accessory on request

## **Warnhinweise**

Vor Installation, Inbetriebnahme, Wartung und Instandsetzung ist das Datenblatt zu beachten. Die Arbeiten sind nur durch geschultes, eingewiesenes Fachpersonal durchzuführen.

Elektrische Anschlüsse müssen den entsprechenden nationalen Vorschriften entsprechen.

Vor allen Instandsetzungs- und Wartungsarbeiten sind die Energiezuführungen (Hauptschalter, etc.) abzuschalten. Außerdem sind Maßnahmen erforderlich, um ein unbeabsichtigtes Wiedereinschalten zu verhindern, z. B. am Hauptschalter ein entsprechendes Warnschild „Wartungsarbeiten“, „Instandsetzungsarbeiten“ etc. anzubringen.

## **Bestimmungsgemäße Verwendung**

Stoppen eines oder mehrerer auflaufender Werkstückträger an einer definierten Stopposition.

- Der Stopper ist für die Werkstückträgervereinzelung in Transfersystemen ausgelegt.
- Der Stopper darf nicht entgegen der vorgesehenen Förderrichtung belastet werden.
- Der Stopper darf nicht in explosionsgefährdeten Bereichen eingesetzt werden.
- Der Stopper darf nicht als Sicherheitsschalter verwendet werden.
- Je nach Einbausituation sind geeignete Schutzmaßnahmen zu ergreifen, die das Einklemmen von Gliedmaßen während Betrieb und Wartung verhindern. Gegebenenfalls ist die Stellung des Anschlags abzufragen.

## **Gewährleistung**

Bei Schäden, die aus nicht bestimmungsgemäßer Verwendung und aus eigenmächtigen, in dieser Anleitung nicht vorgesehenen Eingriffen entstehen, erlischt jeglicher Gewährleistungs- und Haftungsanspruch gegenüber dem Hersteller. Bei Nichtverwendung von Originalersatzteilen erlischt der Gewährleistungsanspruch.

## **Umweltschutz**

Beim Austausch von Teilen ist auf eine sachgerechte Entsorgung zu achten.

## **Warnings**

*Before installation, commissioning, maintenance and repair data sheet must be observed. The work must be performed only by trained, instructed personal.*

*Electrical connections must comply with the respective national regulations.*

*The power supply must always be switched off (main switch, etc.) before maintenance and repair work. In addition, measures are needed to prevent unintentional restart, for example to put a warning sign „repair work“ at the main switch.*

## **Intended use**

*Stopping one or more accumulated pallets at a defined stop position.*

- *The stopper is designed to separate pallets in transfer systems.*
- *The stopper must not be used against the intended conveying direction.*
- *The stopper must not be used in locations exposed to the danger of explosions.*
- *The stopper must not be used as a safety switch.*
- *Depending on the installation situation, suitable protective measures have to be taken to prevent extremities from any damage. If necessary, the position of the stop is to be queried.*

## **Warranty**

*In no event can the manufacturer accept warranty claims or liability for damages arising from improper use of the separating stop or from intervention in the appliance other than described in this data sheet. The manufacturer can accept no warranty claims if non-original spare parts have been used.*

## **Environmental protection**

*Always dispose of changed parts in the correct manner when replacement work is completed.*



## Vortriebskraft $F_R$

Die Vortriebskraft ist die Reibkraft zwischen Fördermittel und WT (Mitnahmekraft). Sie ist abhängig vom Reibwert  $\mu$ , der Palettenmasse  $m$  und der Erdbeschleunigung  $g$ :

$$F_R = \mu \times m \times g$$

Stehen mehrere WT im Stau, muss deren Anzahl  $n$  berücksichtigt werden:

$$F_R = n \times \mu \times m \times g$$

Der Reibwert  $\mu$  kennzeichnet die Reibung zwischen Fördermittel und Palette.

Beispiel:

Gurt/Riemen:  $\mu = 0,2$  bis  $0,3$

Kunststoffgliederkette:  $\mu = 0,3$  bis  $0,5$

Staurollenkette:  $\mu = 0,01$  bis  $0,03$

## Verzögerungskraft $F_V$

Die Verzögerungskraft wird benötigt, um den WT bis zum Stillstand zu verzögern. Unter der vereinfachenden Annahme einer gleichmäßig verzögerten

Bewegung setzt sie sich aus der Dämpfungskraft  $F_D = \frac{m \times v^2}{2 \times s}$  (dabei sind  $v$  die Fördergeschwindigkeit und  $s$  der Dämpfhub) und der auch während des Dämpfungsvorgangs wirkenden Vortriebskraft zusammen:

$$F_V = \frac{m \times v^2}{2 \times s} + \mu \times m \times g$$

## Auslegung der Stoppstelle

Bei der Auslegung der Stoppstelle empfehlen wir, die Erfüllung der beiden Grundfunktionen Stoppen (ggf. gedämpft) und Absenken getrennt zu betrachten.

### Grundfunktion Stoppen

Im Datenblatt ist der Einsatzbereich der Stopper angegeben. Mithilfe dieser Tabelle können Sie leicht ermitteln, ob der angedachte Stopper bei der von Ihnen benötigten Fördergeschwindigkeit die geplante WT-Masse (gedämpft) stoppen kann.

Beachten Sie, dass mit anderen Reibwerten auch andere Kombinationen aus den Parametern Fördergeschwindigkeit und Palettengewicht möglich bzw. nötig sind. Das gilt v.a. dann, wenn die Vortriebskraft  $F_R$  einen hohen Anteil an der Verzögerungskraft  $F_V$  hat, also in Systemen mit hoher Reibung. Eine erste Abschätzung dazu erhalten Sie mit o.g. Formel erhalten. Die minimale Vortriebskraft  $F_{R \min}$  muss überschritten werden, damit der Anschlag zuverlässig seine Endlage erreicht.

### Grundfunktion Absenken

In den Datenblättern ist die maximale Vortriebskraft angegeben, gegen die der Stopper dauerhaft zuverlässig absenken kann. Die Vortriebskraft in der vorgesehenen Anwendung muss kleiner als diese Angabe sein. Bitte beachten Sie, dass mit anderen Reibwerten auch andere Palettengewichte zuverlässig abgesenkt werden können. Mithilfe der o.g. Formel kann die von uns angegebene maximale Vortriebskraft leicht auf andere Reibwerte umgerechnet werden.

## Propelling force $F_R$

The propelling force is the friction force between the conveyor equipment and the pallet. It is a function of the coefficient of friction  $\mu$ , the weight of the pallet  $m$  and acceleration due to gravity  $g$ :

$$F_R = \mu \times m \times g$$

If more than one pallet is accumulated, their number  $n$  must be taken in to account:  $F_R = n \times \mu \times m \times g$

The coefficient of friction  $\mu$  characterizes the friction between conveyor and pallet.

Examples:

Belt/band:  $\mu = 0.2$  to  $0.3$

Plastic modular belt:  $\mu = 0.3$  to  $0.5$

Accumulation roller chain:  $\mu = 0.01$  to  $0.03$

## Deceleration force $F_V$

The deceleration force is required to decelerate the pallet to a halt. Under the simplifying assumption of a uniformly decelerated motion, it consists of

the damping force  $F_D = \frac{m \times v^2}{2 \times s}$  (whereas  $v$  is the conveying speed and  $s$  is the damping stroke) and the propelling force that is also effective during the damping process:

$$F_V = \frac{m \times v^2}{2 \times s} + \mu \times m \times g$$

## Configuration of a stopping point

When configuring the stopping point, we recommend to consider the two basic functions (Stopping and Lowering) separately.

### Basic function: Stopping

The scope of application of the various stoppers is indicated in the data sheets. Using these tables, it is easy to determine whether the intended stopper is able to damp the expected pallet weight at your required conveyor speed.

Please note that other combinations of the conveyor speed and pallet weight parameters are possible, or may indeed be required, at different coefficients of friction. This is true, in particular, when the propelling force  $F_R$  accounts for a high proportion of the deceleration force  $F_V$ , i.e. in systems with high levels of friction. You can obtain an initial approximation of these values using the formula above. The minimum propelling force  $F_{R \min}$  must be exceeded so that the stop plate reliably reaches its end position.

### Basic function: Lowering

The data sheets indicate the maximum propelling force against which the stopper can reliably lower during long-term operation. The propelling force in your system must be less than the specified value. Please note that other pallet weights can be reliably lowered at different coefficients of friction. Using the formula above, you can easily convert the maximum propelling force specified by us to other coefficients of friction.

**Minimale Vortriebskraft  $F_{R\min}$  3,5 N**

**Maximale Vortriebskraft  $F_{R\max}$  300 N**

### Staudruck

Wenn mehrere Werkstückträger in Transfersystemen aufgestaut und später vereinzelt werden, muss darauf geachtet werden, dass beim Freigeben des ersten Werkstückträgers die Gesamtmasse der folgenden Werkstückträger das maximal zu stoppende Gewicht zu keiner Zeit überschreitet.

### Einsatzbereich

06 m/min	270 kg
09 m/min	220 kg
12 m/min	160 kg
18 m/min	110 kg
24 m/min	60 kg
30 m/min	40 kg

### Luftverbrauch

Einfachwirkend/EW ca. 0,32 l Luft bei 6 bar

### Druckbereich

Aufbereitete Druckluft 4 – 8 bar

### Druckluftanschluss

G1/8 Gewinde für Luftanschluss

### Gewicht

1,6 kg

### Stopperfunktion

Einfachwirkend/EW

öffnen	pneumatisch
schließen	über Federkraft

### Temperaturbereich

Gerät ohne Zubehör 0 °C bis + 60 °C

### Feinjustierung

Dämpfkraft und Dämpfungsgeschwindigkeit können auf der Geräteoberseite eingestellt werden:

- + = Dämpfkrafterhöhung
- = Dämpfkraftverringering

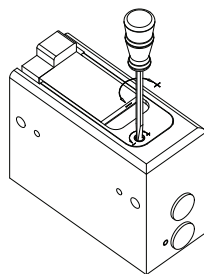

### Wartungsarbeiten

Es müssen keine Wartungsarbeiten durchgeführt werden. Die Druckluft muss aufbereitet sein. Der Bereich um den Anschlag muss sauber und frei von Spänen sein, um ein exaktes Positionieren des WT's gewährleisten zu können.

### Massenangaben

Massenangaben beziehen sich auf das Gesamtgewicht von Palette und/oder Werkstück.

All Angaben gelten für einen Reibwert zwischen Fördermittel und WT von  $\mu = 0,07$  und einen Stahlanschlag, sind experimentell ermittelt und im Dauerversuch bestätigt.

**Minimum propelling force  $F_{R\min}$  3.5 N**

**Maximum propelling force  $F_{R\max}$  300 N**

### Ram pressure

If several pallets in transfer systems are accumulated and then get separated, please pay attention, that when releasing the first pallet, the total mass of the following pallets do not exceed at any time the maximum weight that can be stopped (see table).

### Scope of application

06 m/min	270 kg
09 m/min	220 kg
12 m/min	160 kg
18 m/min	110 kg
24 m/min	60 kg
30 m/min	40 kg

### Air consumption

Single-acting/EW ca. 0.32 l air at 6 bar

### Pressure range

Treated compressed air 4 – 8 bar

### Compressed air connection

G1/8 thread for air connection

### Product weight

1.6 kg

### Function of the stopper

Single-acting/EW

open	pneumatically
close	by spring force

### Temperature range

Device without accessory 0 °C up to + 60 °C

### Fine adjustment

Damping force and damping speed can be adjusted on the top of the stopper:

- + = increase damping force
- = decrease damping force

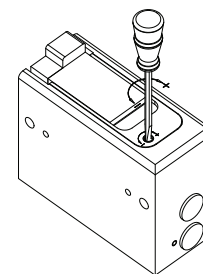

### Maintenance

No maintenance is required. The compressed air has to be treated. The area around the stop must be clean and free of flakes to allow for an exact positioning of the pallet.

### Weight data

Weight data refer to the total weight of the pallet and/or workpiece.

All specifications apply for a coefficient of friction between means of conveyance and pallet of  $\mu = 0.07$  and a steel stop. They are experimentally determined and confirmed in endurance and fatigue tests.

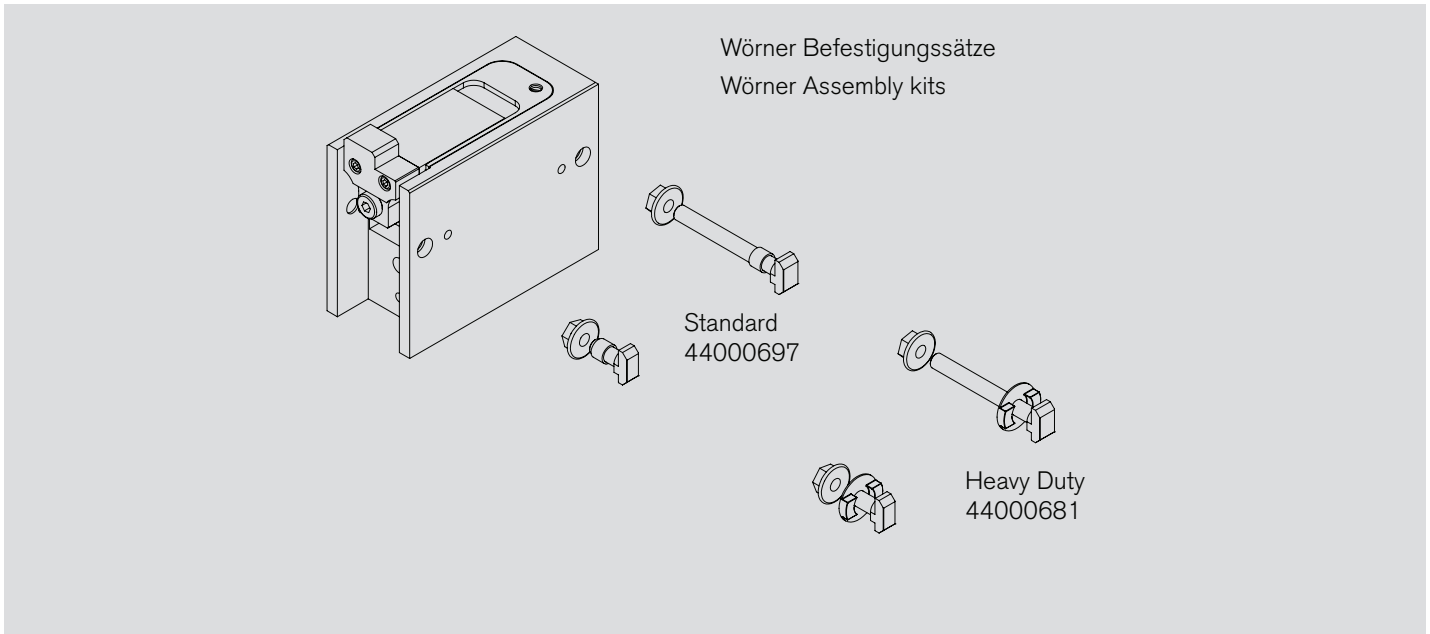

Bei Verwendung von eigenen Befestigungssätzen bitte darauf achten, dass die Festigkeitsklasse min. 8.8 beträgt. Die Einschraubtiefe muss min. 7,5 mm betragen.

*When utilising an assembly kit other than supplied by Wörner, please ensure that the strength class is at least 8.8. The screw-in depth has to be min. 7.5 mm.*

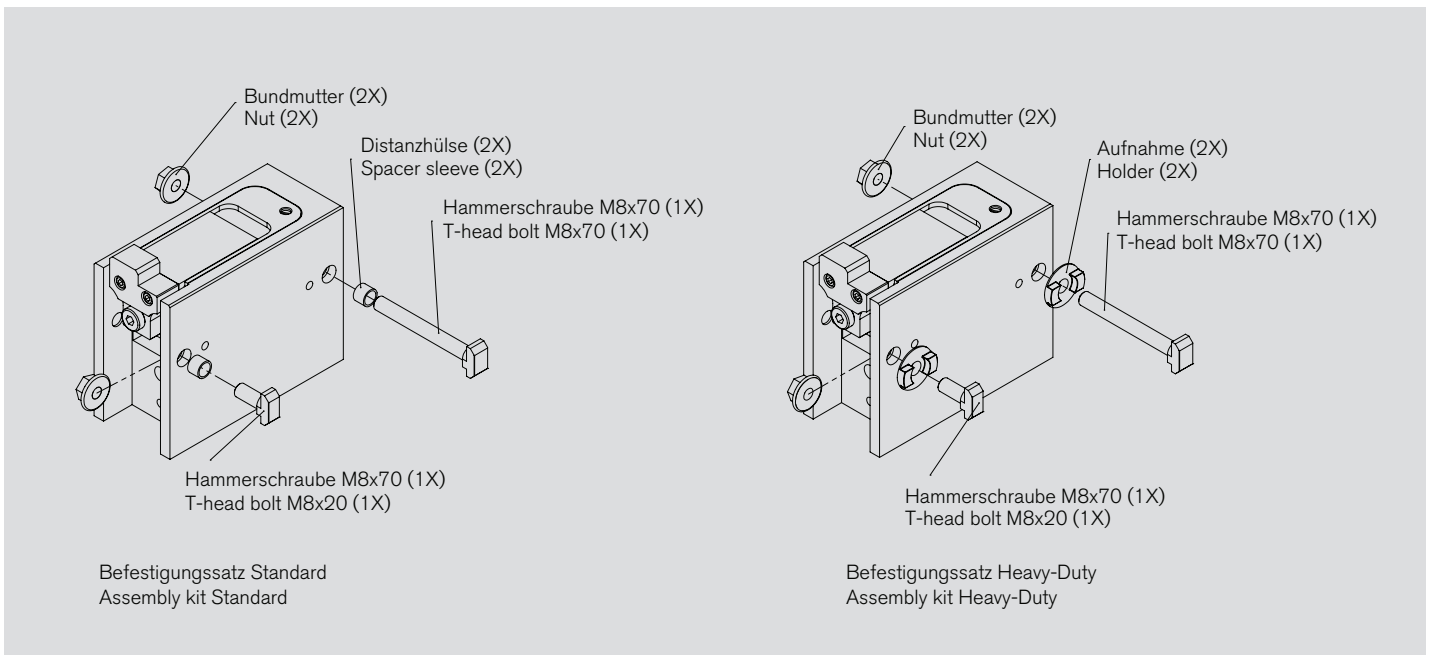

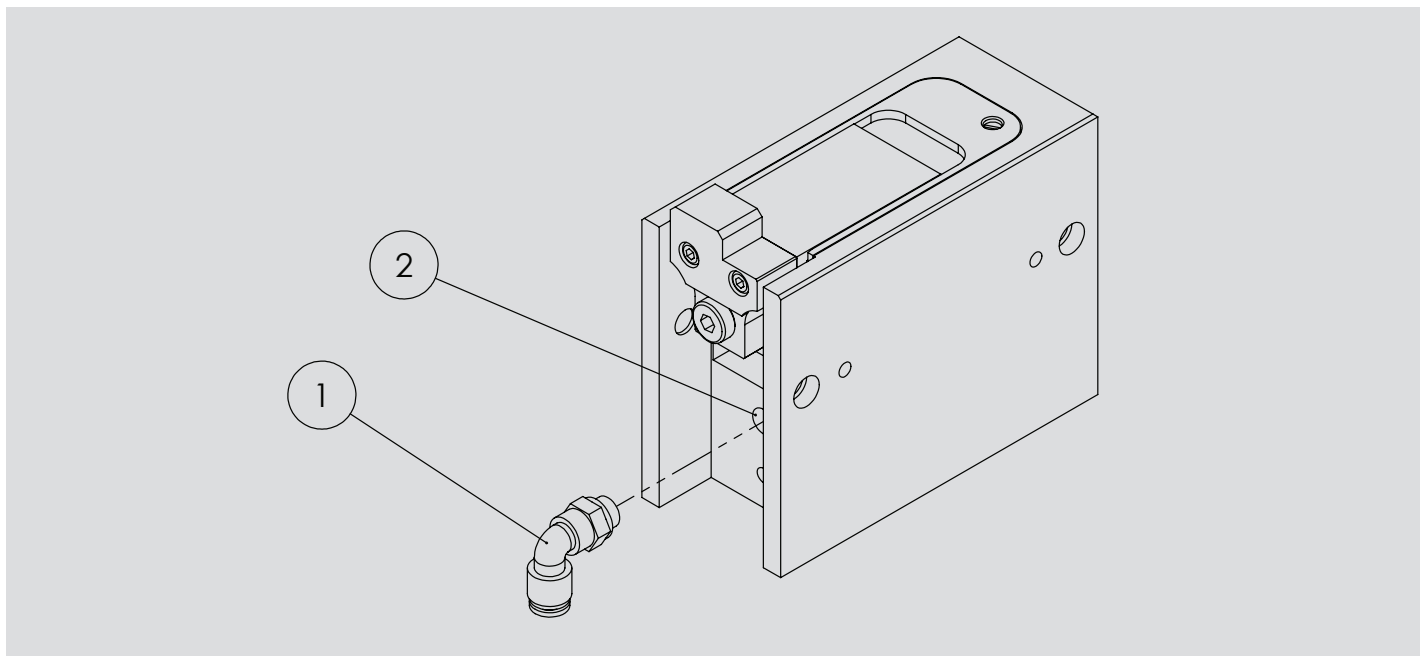

Den Druckluftanschluss (2) über Luftanschluss (1) mit dem zugehörigen Schaltventil verbinden.

Connect the compressed air connection (2) via air connection (1) with the appropriate control valve.

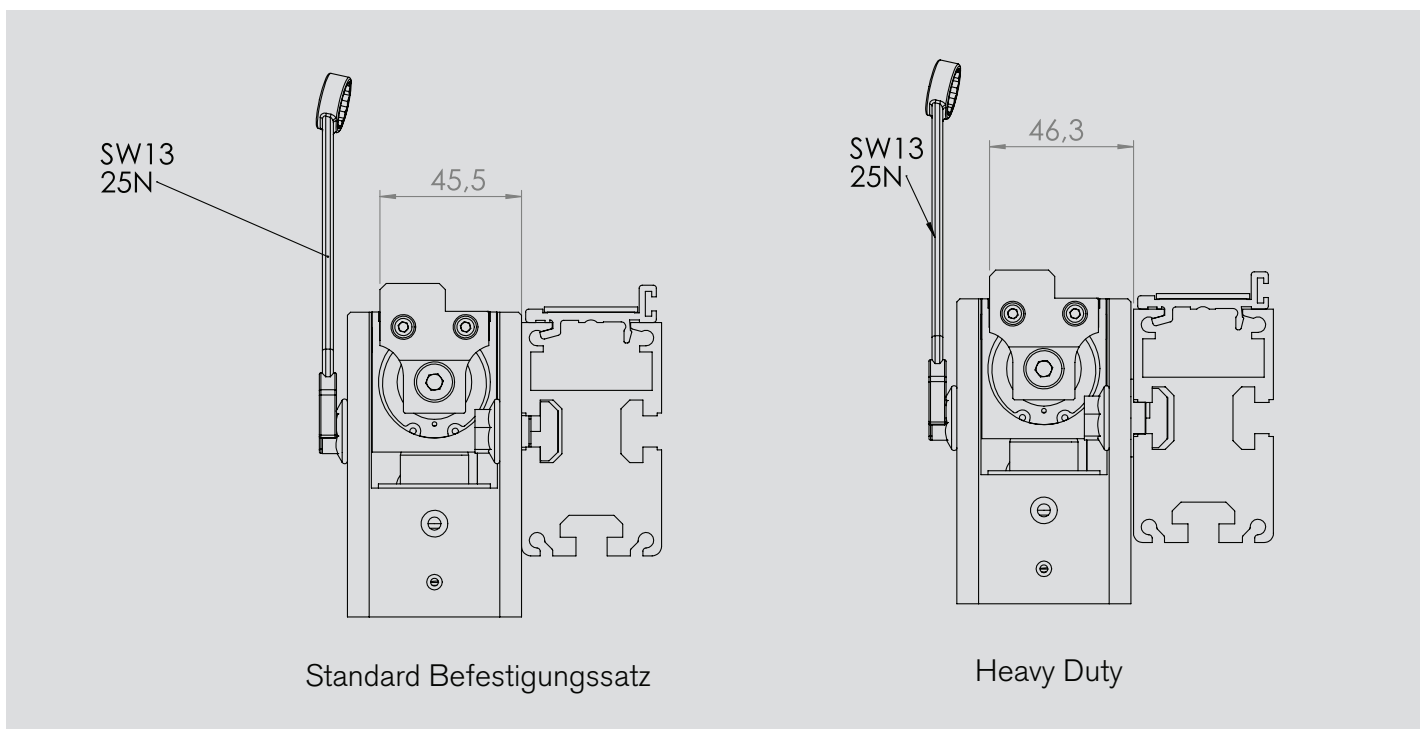

- Distanzhülsen in die Befestigungsbohrungen stecken.
- Hammerschrauben auf der gleichen Seite durchstecken
- Bundmuttern auf der Gegenseite vormontieren.
- Hammerschrauben waagrecht ausrichten.
- Hammerschrauben in T-Nut am Profil einführen, Vereinzeler befestigen.

- Put the spacer sleeves into the mounting holes.
- Plug in the T-head bolts on the same side.
- Preassemble the nuts from the other side.
- Align the T-head bolts horizontally.
- Assemble the separating stop in the T-slot of the profile and fix it.

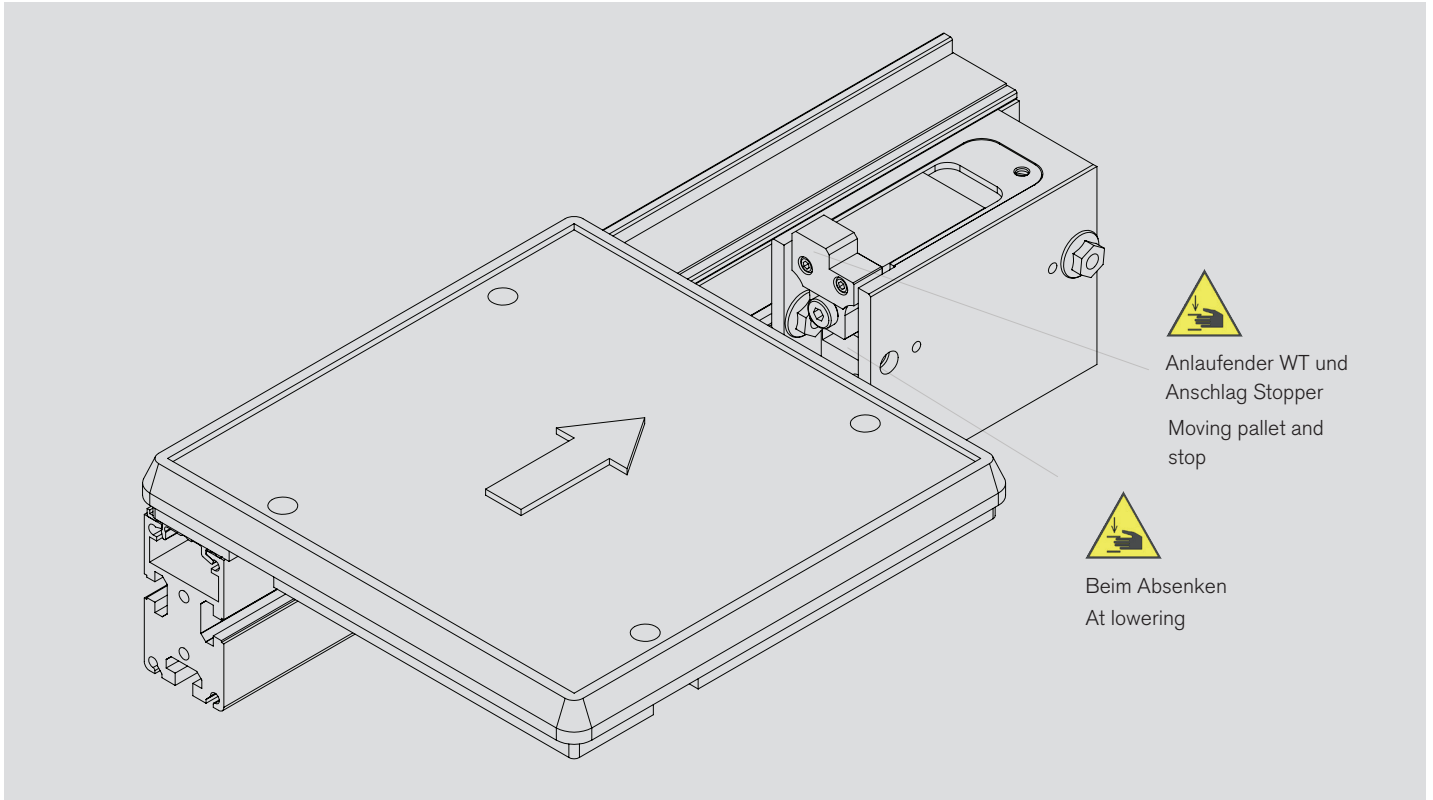

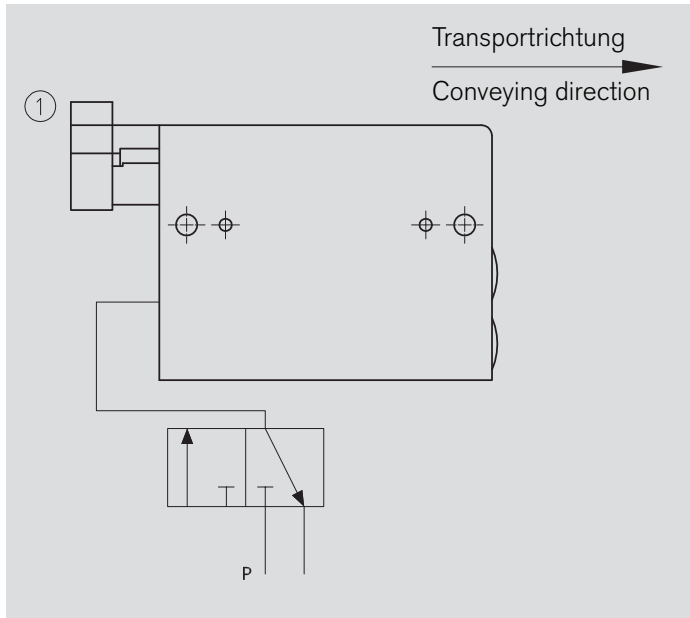

- Gedämpfter Stopper in Grundstellung.
- *Damped stopper in its initial position.*

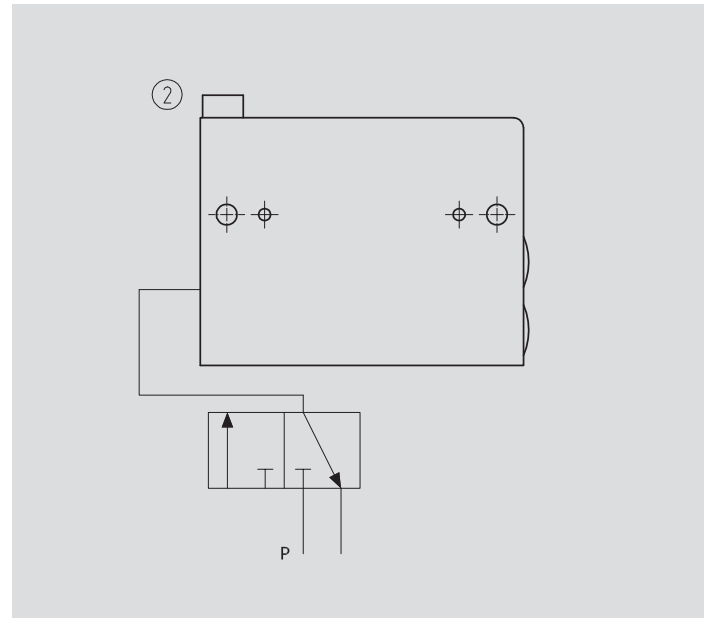

- Gedämpfter Stopper hat Palette abgedämpft.
- *Damped stopper has decelerated the pallet.*

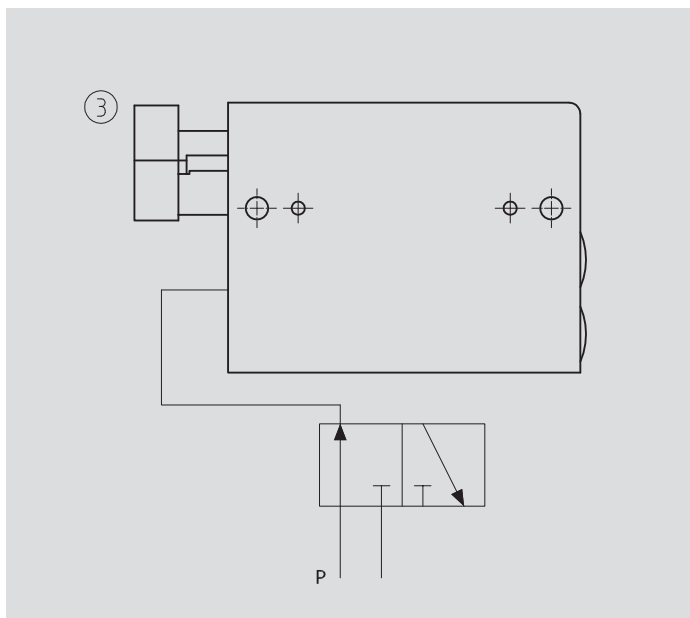

- Schalten eines 3/2 Wegeventils auf Durchfluss.
- Luft an den Luftanschluss.
- Dämpfeinheit senkt ab und Anschlag fährt aus.
- *3/2 directional control valve is switched to flow.*
- *Air connection is pressurized.*
- *The damping unit is lowered and the stop plate is moved out.*

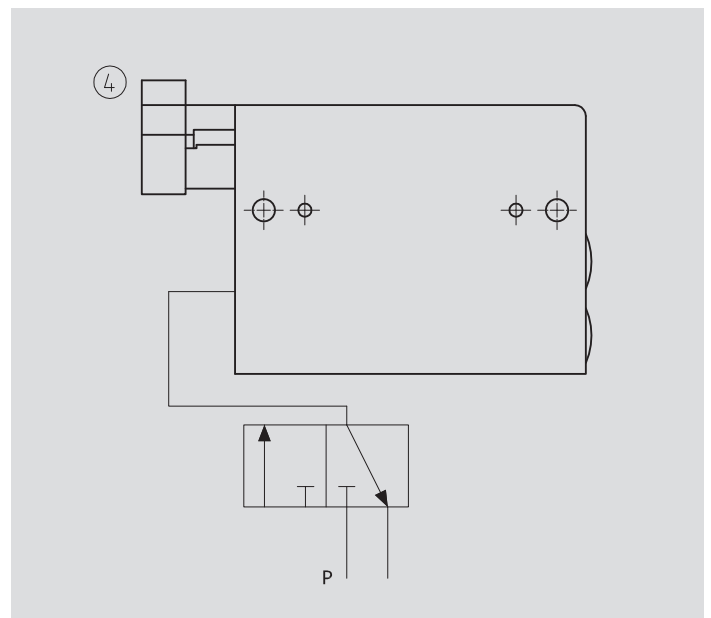

- Schalten des Ventils auf Abluft.
- Gedämpfter Stopper ist drucklos
- Dämpfeinheit fährt durch Federkraft nach oben.
- Gedämpfter Stopper ist wieder in der Ausgangsposition (Bild 1).
- *Valve is switched to exhaust air.*
- *Damped stopper is depressurized*
- *Damping unit is raised upwards by spring force.*
- *Damped stopper is back in its initial position (picture1).*

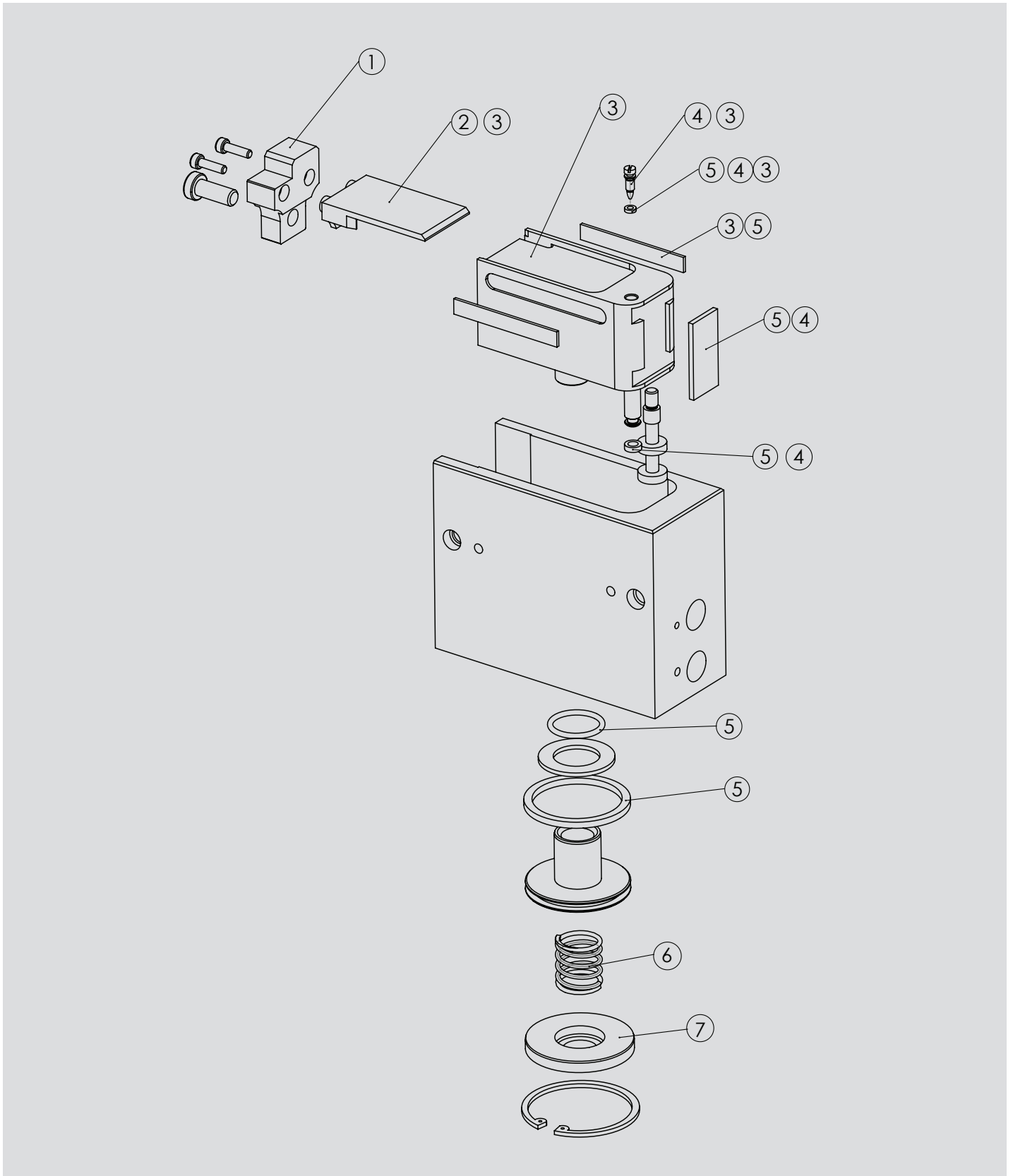

Für Reparaturen sind möglicherweise Sondervorrichtungen erforderlich – bitte sprechen Sie uns an.  
*Special fixtures may be required for some repair or maintenance work - please contact us.*

Pos-Nr.	Menge	Bestell-Nr.	Ersatzteil	Bestandteile Ersatzteil/Produktvariante	Menge je Dichtsatz
1	1	45002727	Stahlanschlag*	Breite: 19 mm	
1	1	45002862	Stahlanschlag*	Breite: 35 mm	
2	1	17502	Verdrehsicherung	für alle Geräte im Temperaturbereich normal	
2	1	45000684	Verdrehsicherung	für alle hitzebeständigen Geräte	
3	1	44000789	Dämpfeinheit	für DBS-255-09-EW-S19	
3	1	44000699	Dämpfeinheit	für DBS-255-09-EW-S35	
3	1	44000700	Dämpfeinheit	für DBS-255-09-EW-H-S19	
3	1	44000701	Dämpfeinheit	für DBS-255-09-EW-H-S35	
4	1	44000007	Einstellschraubensatz	für alle Geräte im Temperaturbereich normal	
4	1	44000035	Einstellschraubensatz	für alle hitzebeständigen Geräte	
5	1	44000702	Dichtsatz	für alle Geräte im Temperaturbereich normal	
				O-Ring 2,5 x 1,5	1
				O-Ring 22 x 2,5	1
				Kolbenführungsring	1
				Kolbendichtsatz	1
				Lippendichtung Ø 8	1
				Lippendichtung Ø 35	1
				Führungsband	1
				Seitenführungsband	2
5	1	44000703	Dichtsatz	für alle hitzebeständigen Geräte	
				O-Ring 2,5 x 1,5	1
				O-Ring 22 x 2,5	1
				Kolbenführungsring	1
				Kolbendichtsatz	1
				Lippendichtung Ø 8	1
				Lippendichtung Ø 35	1
				Führungsband	1
				Seitenführungsband	2
6	1	11543	Feder		
7	1	45002725	Deckel		

\* Beim Austausch des Anschlags bitte die Befestigungsschrauben mit Loctite 243 sichern.



Item	Quantity	Order-no.	Spare part	Elements of spare part/product version	Quantity per seal repair kit
1	1	45002727	Steel stop*	Width: 19 mm	
1	1	45002862	Steel stop*	Width: 35 mm	
2	1	17502	Anti-twist lock	for all devices at normal temperature range	
2	1	45000684	Anti-twist lock	for all heat resistant devices	
3	1	44000789	Damping unit	for DBS-255-09-EW-S19	
3	1	44000699	Damping unit	for DBS-255-09-EW-S35	
3	1	44000700	Damping unit	for DBS-255-09-EW-H-S19	
3	1	44000701	Damping unit	for DBS-255-09-EW-H-S35	
4	1	44000007	Throttle screw repair kit	for all devices at normal temperature range	
4	1	44000035	Throttle screw repair kit	for all heat resistant devices	
5	1	44000702	Seal repair kit	for all devices at normal temperature range	
				O-Ring 2.5 x 1.5	1
				O-Ring 22 x 2.5	1
				Piston ring guide	1
				Piston seal repair kit	1
				Lip seal Ø 8	1
				Lip seal Ø 35	1
				Guide band	1
				Slide bar	2
5	1	44000703	Seal repair kit	for all heat resistant devices	
				O-Ring 2.5 x 1.5	1
				O-Ring 22 x 2.5	1
				Piston ring guide	1
				Piston seal repair kit	1
				Lip seal Ø 8	1
				Lip seal Ø 35	1
				Guide band	1
				Slide bar	2
6	1	11543	Spring		
7	1	45002725	Cover		

\* When exchanging the stop, please make sure to secure the mounting screws with Loctite 243.

## **Wörner Automatisierungstechnik GmbH**

Rechbergstraße 50  
73770 Denkendorf  
Germany

Tel. +49 711 601 609 - 0  
Fax +49 711 601 609 - 10

[sales@woerner-gmbh.com](mailto:sales@woerner-gmbh.com)  
[www.woerner-gmbh.com](http://www.woerner-gmbh.com)